

Załącznik nr 1 do Ogłoszenia- Opis Przedmiotu Zamówienia [OPZ] – Specyfikacja techniczna

**OPIS PRZEDMIOTU ZAMÓWIENIA (OPZ) - Specyfikacja techniczna**

Wykonanie przeglądu technicznego oraz wykonanie pomiarów sił nastawczych i trzymania napędów zwrotnicowych typ EEA-403420 zamontowanych na bocznicy kolejowej w Enea Elektrownia Połaniec S.A. w latach 2024-2026

Kod CPV	Nazwa CPV
50530000-9	Usługi w zakresie napraw i konserwacji urządzeń sterowania ruchem kolejowym

**I. Przedmiot zamówienia**

Przedmiotem zamówienia jest wykonanie przeglądu technicznego oraz wykonanie pomiarów sił nastawczych i trzymania napędów zwrotnicowych typ EEA-403420 zamontowanych na bocznicy kolejowej w okresie 2024-2026

**II. Szczegółowy zakres Usług obejmuje:**

1. Wykonanie przeglądu kwalifikacyjnego 26 napędów zwrotnicowych i 4 napędów wykolejnic zgodnie z DTR urządzeń
2. Zakup i dostawa 2 napędów kompletnych z prętami oraz umocowaniem kompatybilny z istniejącym układem SRK
3. Trzykrotne wykonanie średniego przeglądu technicznego 26 napędów zwrotnicowych typ EEA-403420 i 4 napędów wykolejnic zgodnie z DTR.
4. Wykonanie pomiarów sił trzymania 26 napędów zwrotnicowych i 4 napędów wykolejnic.
5. Dziewięciokrotne wykonanie pomiarów sił nastawczych 26 napędów zwrotnicowych i 4 napędów wykolejnic.
6. Opracowanie protokołów i wniosków o stanie technicznym napędów.

**III. Wymagania techniczne:**

1. Wykonawca musi mieć doświadczenie i wykaże, że wykonywał/wykonuje przeglądy i prace w zakresie SRK
2. Co najmniej 2 pełniące role automatyka w myśl rozporządzenia Ministra Infrastruktury w sprawie wykazu stanowisk bezpośrednio związanych z prowadzeniem i bezpieczeństwem ruchu kolejowego i warunków, jakie powinny spełniać osoby zatrudnione na tych stanowiskach oraz prowadzący pojazdy kolejowe.
3. Wykonawca musi posiadać uprawnienia budowlane do kierowania robotami SRK.
4. Napędy muszą posiadać świadectwo dopuszczenia do eksploatacji typu wydane przez Prezesa Urzędu Transportu Kolejowego wydane w trybie rozporządzenia właściwego ministra, wszelkich norm wraz z DTR, instrukcjami eksploatacji i wykazem części zamiennych.
5. Dostawa napędów do 3 miesięcy od podpisania umowy.
6. Z uwagi na dostosowanie się do obecnych warunków zabudowy wymiary nie mogą przekraczać wymiarów jak poniżej.

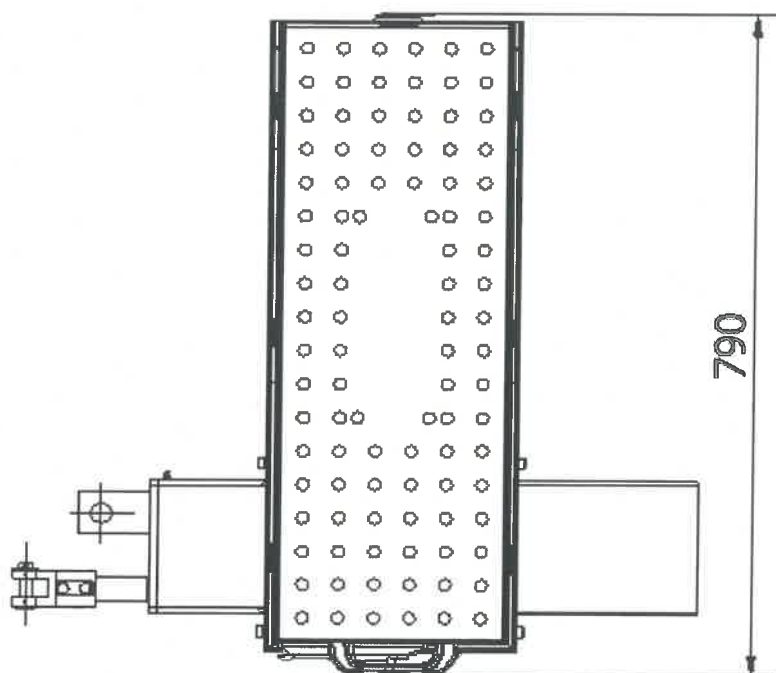
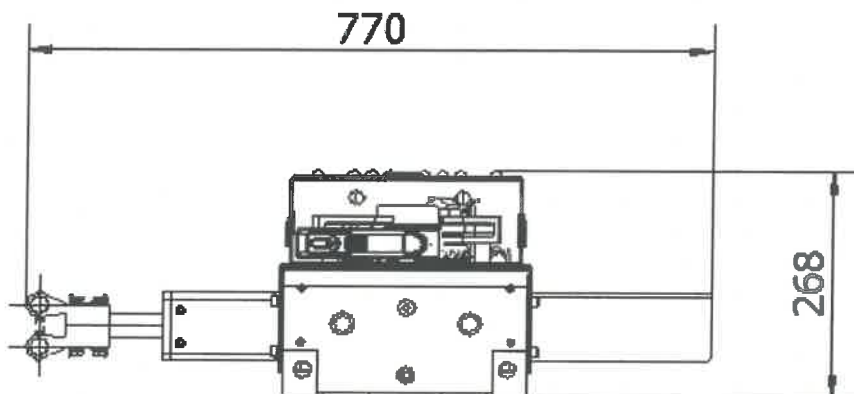

7. Utylizacja wymienianych urządzeń i części w zakresie Wykonawcy.
8. Dokumentacja techniczna dotycząca napędów jest dostępna w siedzibie Zamawiającego
9. Prace będące przedmiotem Umowy będą prowadzone zgodnie z obowiązującymi przepisami, uzgodnionymi harmonogramami lub terminami oraz zaleceniami i wytycznymi Przedstawicieli Zamawiającego. W przypadku zagrożenia związanego z niedotrzymaniem terminu zakończenia wykonywanych Prac Wykonawca w formie pisemnej powiadomi o tym Zamawiającego z 3 dniowym wyprzedzeniem.
10. Wykonawca będzie zobowiązany w umowie do:
  - 10.1. przeszkolenia osób skierowanych do realizacji prac w zakresie bhp, ppoż. i wewnętrznych przepisów obowiązujących u Zamawiającego (przy współudziale służb Zamawiającego);
  - 10.2. przedłożenia Przedstawicielowi Zamawiającego na bieżąco aktualizowanego imiennego wykazu osób, którymi będzie się posługiwał przy wykonywaniu Umowy, w tym osób zatrudnionych (także u podwykonawców);
  - 10.3. stosowania się do przepisów, instrukcji i zarządzeń wewnętrznych obowiązujących na terenie Zamawiającego;
  - 10.4. prowadzenia prac zgodnie z Instrukcją Organizacji Bezpiecznej Pracy obowiązującą u Zamawiającego;

- 10.5. opracowania instrukcji bezpiecznej pracy Wykonawcy dostosowanej do instrukcji bezpiecznej pracy obowiązującej u Zamawiającego, opracowania i posiadania szczegółowych instrukcji w zakresie remontów urządzeń w Elektrowni wymaganych do realizacji usług na terenie oraz obiektach Zamawiającego w zakresie objętym Umową;
- 10.6. wykonywania przedmiotu umowy zgodnie z obowiązującymi instrukcjami eksploatacji, dokumentacją techniczną, przepisami i normami bhp oraz ochrony środowiska;
- 10.7. segregacji, transportu i zagospodarowania na swój koszt wytwarzanych odpadów zgodnie z przepisami ustawy o odpadach oraz wymaganiami Zamawiającego.
- 10.8. dostarczenia własnych pojemników na odpady, oznakowanych nazwą Wykonawcy oraz kodem odpadu dla jakiego są przeznaczone;
- 10.9. używania do wykonania prac materiałów nie zawierających włókien ceramicznych ogniotrwałych RCF;
- 10.10. wyznaczenia Przedstawicieli Wykonawcy upoważnionych do dokonywania uzgodnień z Zamawiającym w okresie realizacji Prac;
- 10.11. ustanowienia nadzoru posiadającego stosowne uprawnienia do prowadzenia i organizacji prac w rozumieniu instrukcji bezpiecznej pracy oraz koordynacji prac wg art. 208 KP - oraz przekazanie wykazu osób wyznaczonych do koordynowania prac;
- 10.12. informowania o zdarzeniach potencjalnie wypadkowych i pisemnego informowania Przedstawiciela Zamawiającego o wnoszonych ryzykach zawodowych na teren Zamawiającego;
- 10.13. poddawania się na wniosek Zamawiającego audytom sprawdzającym stan bhp, ochrony środowiska oraz w innym zakresie wymaganym przez Zamawiającego.
11. Wykonawca zabezpieczy niezbędne narzędzia, sprzęt, środki i inne wyposażenie, a także środki transportu nie będące na wyposażeniu instalacji oraz w dyspozycji Zamawiającego, konieczne do wykonania Prac, w tym rusztowania specjalistyczny sprzęt, narzędzia, i inne wyposażenie, a także Pracowników z wymaganymi uprawnieniami do ich eksploatacji.
12. Wykonawca dostarczy wymagane dokumenty zgodnie z Instrukcją Organizacji i Bezpiecznej Pracy Zamawiającego
13. Wykonawca zobowiązany będzie do prowadzenia dokumentacji rozliczeniowej z zakresu gospodarki odpadami i przekazywania jej Przedstawicielowi Zamawiającego po zakończonych okresach rozliczeniowych w terminach ustalonych z Zamawiającym lub na wniosek Zamawiającego.
14. Wykonawca zobowiązany będzie do przekazania Przedstawicielowi Zamawiającego pisemnej informacji o wielkości zużycia substancji niebezpiecznych wwiezionych na teren Elektrowni zgodnie z wymaganiami obowiązującej instrukcji Zamawiającego.
15. Wykonawca zabezpieczy we własnym zakresie środki transportowe i sprzęt techniczny nie będące w dyspozycji Zamawiającego, niezbędne do wykonania Prac.
11. Wykonawca zobowiązany będzie do niezwłocznego informowania Zamawiającego o powstaniu sytuacji awaryjnej, która uniemożliwia prawidłowe wykonywanie przedmiotu Umowy.
12. Wykonawca zobowiązany będzie do informowania o wszelkich potrzebach dokonywania zmian i przeróbek w urządzeniach, w związku z wykonywaniem przedmiotu Umowy.
13. W przypadku wykonywania Prac na Urządzeniach objętych gwarancjami lub rękojmią poprzedniego wykonawcy, Wykonawca będzie zobowiązany uwzględniać informacje i zalecenia dostarczone przez Zamawiającego oraz dochować szczególnej ostrożności przy wykonywaniu Prac tak, aby nie spowodować utraty przez Zamawiającego uprawnień z tytułu gwarancji lub rękojmi dla Urządzeń.
14. Wykonawca będzie uczestniczył w spotkaniach organizowanych przez Przedstawicieli Zamawiającego dotyczących uzgodnień, harmonogramów, organizacji Prac oraz koordynacji i współpracy w zakresie realizacji Przedmiotu Umowy.
15. W celu realizacji umowy Wykonawca będzie zobowiązany do podpisania umów dzierżawy pomieszczeń koniecznych dla swoich pracowników.
16. Na czas przejęcia usług Wykonawca zabezpieczy tymczasowe pomieszczenia socjalno-warsztatowe dla osób deklarowanych do wykonania Usług (np. kontenery), jeżeli to będzie konieczne.
17. Wykonawca zobowiązany jest do niezwłocznego informowania Przedstawiciela Zamawiającego o powstaniu szkody w środowisku spowodowanej działaniem Wykonawcy.
18. Wykonawca ponosi całkowitą odpowiedzialność za szkolenie oraz udzielanie instruktaży w zakresie bezpieczeństwa i higieny pracy, ochrony środowiska i ppoż. zatrudnionych pracowników swoich podwykonawców zgodnie z obowiązującymi przepisami Instrukcji Organizacji Bezpiecznej Pracy, i Instrukcją ppoż. Zamawiającego.

#### **IV. Terminy wykonania usługi**

1. Planowane terminy wykonywania usługi:: od podpisania Umowy do dnia 31.12.2026
2. Wykonanie prac na obiekcie energetycznym w uzgodnieniu z Zamawiającym.
3. Harmonogram wykonania prac.

Rok 2024	
Przegląd kwalifikacyjny napędów zwrotnicowych	30.03.2024
Przegląd techniczny napędów zwrotnicowych	30.11.2024
Dostawa 2 napędów zwrotnicowych	30.05.2024
Pomiar sił nastawczych napędów zwrotnicowych	
Pomiar I	30.03.2024
Pomiar II	30.07.2024
Pomiar III	30.11.2024
Rok 2025	
Przegląd średni techniczny napędów zwrotnicowych	30.11.2025
Pomiar sił trzymania napędów zwrotnicowych	30.11.2025
Pomiar sił nastawczych napędów zwrotnicowych	
Pomiar I	30.03.2025
Pomiar II	30.07.2025
Pomiar III	30.11.2025
Rok 2026	
Przegląd techniczny napędów zwrotnicowych	30.11.2026
Pomiar sił nastawczych napędów zwrotnicowych	
Pomiar I	30.03.2026
Pomiar II	30.07.2026
Pomiar III	30.11.2026

#### V. Wynagrodzenie i warunki płatności

1. Wynagrodzenie ryczałtowe za wykonanie usługi musi obejmować wszystkie koszty wykonania prac, w szczególności: koszty dostaw materiałów, robocizny, koszty pracy urządzeń, koszty utylizacji odpadów powstałych podczas wykonywania prac, koszty pracy sprzętu i transportu, koszty ogólne i zysk.
2. Podstawą do wystawienia faktury będzie protokół odbioru podpisany przez przedstawicieli obu stron.

#### VI. Gwarancja i warunki gwarancji

Oczekiwana gwarancja na wykonane Usługi to okres min. 12 miesięcy licząc od daty odbioru prac i przystąpienie do usuwania zgłoszonych wad niezwłocznie, nie później niż w ciągu 24 godzin od zgłoszenia wady. W razie ujawnienia wad w okresie gwarancji, okres gwarancji zostanie przedłużony o czas ich usuwania.

#### VII. Referencje

Referencje dla wykonanych usług o profilu zbliżonym do usług będących przedmiotem przetargu w obiektach przemysłowych, potwierdzające posiadanie przez Wykonawcę co najmniej 3-letniego doświadczenia, listem referencyjnym, dla realizowanych usług o wartości łącznej nie niższej niż 30.000 zł netto.

Wykonawca oraz jego podwykonawcy muszą posiadać doświadczenie w realizacji prac

#### VIII. Wizja lokalna

1. Zamawiający wymaga (ale nie wymaga dla podmiotów, którzy wykonywali pracę na rzecz Enea Elektrowni Połaniec w okresie 2 lat przed złożeniem ofert) wizję lokalną w miejscu planowanych prac.
2. W celu przeprowadzenia wizji lokalnej należy po ukazaniu się ogłoszenia o zamówieniu skontaktować się **Michałem Staniszewskim**, kontakt: e-mail: [michal.staniszewski@enea.pl](mailto:michal.staniszewski@enea.pl); tel.: (15) 865 61 81, kom. 885 905 417
3. Wizja będzie możliwa w okresie 5 dni od daty ogłoszenia przetargu.
4. Wizja lokalna musi być poprzedzona szkoleniem przez służby BHP Elektrowni i zaplanowana z min. 3 dniowym wyprzedzeniem i przesłaniem wypełnionego druku Z-2.

#### IX. Miejsce świadczenia usług

Miejszem świadczenia Usług będzie teren Elektrowni Zamawiającego w Zawadzie 26, 28-230 Połaniec i siedziba Wykonawcy.

#### X. Warunki techniczno-organizacyjne dla prawidłowej realizacji zadania:

1. Wszystkie urządzenia, materiały podstawowe, materiały pomocnicze oraz sprzęt niezbędny dla bezpiecznej realizacji prac obiektowych na terenie Zamawiającego zapewnia Wykonawca, który ponosi wszystkie koszty w tym zakresie.

2. Transport technologiczny urządzeń, sprzętu, materiałów oraz odpadów należy do zakresu Wykonawcy, zgodnie z zasadami obowiązującymi na terenie Enea Elektrownia Połaniec S.A.
3. Podczas wykonywania prac na terenie Enea Elektrownia Połaniec S.A., Wykonawcę obowiązują aktualne przepisy wewnętrzne Zamawiającego, a w tym instrukcja organizacji bezpiecznej pracy w Enea Elektrownia Połaniec S.A., Instrukcja ochrony przeciwpożarowej oraz przepisy w zakresie ochrony środowiska naturalnego, z którymi Wykonawca jest zobowiązany zapoznać się na etapie przed złożeniem ostatecznej oferty cenowej.
4. Do obowiązków Zamawiającego należy:
  - 4.1. Udostępnianie posiadanej dokumentacji technicznej.
  - 4.2. Koordynacja w zakresie organizacji prac w siedzibie Zamawiającego.
  - 4.3. Przekazanie wszystkich koniecznych dokumentów związanych z OPZ
  - 4.4. Bieżąca współpraca, bezwzględne udzielanie informacji oraz udział w wizjach lokalnych związanych z realizowanym zadaniem.
  - 4.5. Konsultowanie proponowanych rozwiązań technicznych
5. Do obowiązków Wykonawcy należy w szczególności:
  - 5.1. Skierowanie do wykonywania prac na terenie Enea Elektrownia Połaniec S.A. pracowników o wymaganych kwalifikacjach zawodowych, spełniających wymagania określone w aktualnej instrukcji organizacji bezpiecznej pracy obowiązującej w Enea Elektrownia Połaniec S.A..
  - 5.2. Dostarczenie wymaganych instrukcją organizacji bezpiecznej pracy w Enea Elektrownia Połaniec S.A., dokumentów zarówno na etapie składania oferty (kwestionariusz bezpieczeństwa dokument Z-5) jak i przed rozpoczęciem prac na obiektach w Enea Elektrownia Połaniec S.A (dokumenty Z-1, Z-6), w wymaganych terminach.
  - 5.3. Dostarczenie dokumentów z przeprowadzonej utylizacji pozostałych wytworzonych przez Wykonawcę odpadów, zgodnie z wymaganiami obowiązującej instrukcji.

#### XI. Organizacja realizacji prac

1. Organizacja i wykonywanie prac na terenie Elektrowni odbywa się zgodnie z Instrukcją Organizacji Bezpiecznej Pracy w Enea Elektrownia Połaniec Spółka Akcyjna (I/NB/B/20/2013) oraz Instrukcją Ochrony Przeciwpożarowej w Enea Elektrownia Połaniec Spółka Akcyjna (I/NB/B/2/2015) dostępnymi na stronie: <https://www.enea.pl/pl/grupaenea/o-grupie/spolki-grupy-enea/polaniec/zamowienia/dokumenty-dla-wykonawcow-i-dostawcow>
2. Warunkiem dopuszczenia do wykonania prac na terenie Zamawiającego jest opracowanie szczegółowych instrukcji bezpiecznego wykonania prac przez Wykonawcę.
3. Na polecenie pisemne prowadzone są prace tylko w warunkach szczególnego zagrożenia, zawarte w IOBP, pozostałe prace prowadzone są na podstawie Instrukcji Organizacji Robót (IOR) opracowanej przez Wykonawcę i zatwierdzonej przez Zamawiającego.
4. Wykonawca jest zobowiązany do przestrzegania zasad i zobowiązań zawartych w IOBP.
5. Wykonawca jest zobowiązany do zapewnienia zasobów ludzkich i narzędziowych.
6. Wykonawca będzie uczestniczył w spotkaniach koniecznych do realizacji, koordynacji i współpracy.
7. Wykonawca zabezpieczy niezbędne wyposażenie, a także środki transportu nie będące na wyposażeniu instalacji oraz w dyspozycji Zamawiającego, konieczne do wykonania Usług, w tym specjalistyczny sprzęt oraz pracowników z wymaganymi uprawnieniami.
8. Wykonawca jest zobowiązany do utylizacji wytworzonych odpadów Wykonawca będzie wykonywał roboty/świadczył Usługi zgodnie z:
  - Ustawą Prawo Budowlane,
  - Ustawą o Dozorze Technicznym,
  - Ustawą Prawo Ochrony Środowiska,
  - Ustawą o Odpadach,

#### XII. Dokumenty, raporty, odbiory - wymagane przez Zamawiającego.

L.p.	Dokumentacja:	Wymagana [x]	Dokument źródłowy:
A	<b>PRZED ROZPOCZĘCIEM PRAC:</b>		
1.	Wykazy pracowników skierowanych do wykonywania prac na rzecz ENEA Elektrownia Połaniec S.A. wraz z podwykonawcami (Załącznik Z-1 do dokumentu związanego nr 2 do IOBP)	x	Instrukcja organizacji bezpiecznej pracy w Enea Elektrownia Połaniec S.A nr I/NB/B/20/2013 (IOBP)

2.	Wniosek o wydanie przepustek tymczasowych dla Pracowników	x	Instrukcja przepustkowa dla ruchu osobowego i pojazdów nr I/DK/B/35/2008
3.	Wniosek o wydanie przepustek tymczasowych dla pojazdów	x	Instrukcja przepustkowa dla ruchu osobowego i pojazdów nr I/DK/B/35/2008
4.	Wniosek – zezwolenie na wjazd i parkowanie na terenie obiektów energetycznych	x	Instrukcja przepustkowa dla ruchu osobowego i pojazdów nr I/DK/B/35/2008
5.	Instrukcja bezpiecznego wykonywania prac	x	Wykonawca
6.	Harmonogram realizacji prac	x	Wykonawca
7.	Dokumentacja techniczna (projekt)	x	Wykonawca
8.	Plan Kontroli i Badań producenta urządzeń	x	Wykonawca
<b>B</b>	<b>W TRAKCIE REALIZACJI PRAC:</b>		
1.	Zmiana harmonogramu realizacji prac	x	Wykonawca
2.	Raport tygodniowy z realizacji prac wraz z aspektami BHP (Załącznik Z-4 do dokumentu związanego nr 2 do IOBP)	x	Wykonawca
3.	Oświadczenie o zakończeniu prac Oświadczenie o gotowości do rozruchu	x	Wykonawca
<b>C</b>	<b>PO ZAKOŃCZENIU PRAC:</b>		
1.	Zgłoszenie zakończenia prac i gotowości wykonanych prac do odbioru	x	Wykonawca
2.	Dokumentacja jakościowa, techniczna, instrukcje, DTR	x	Wykonawca
3.	Protokół z utylizacji odpadów	x	Wykonawca Instrukcja postępowania z odpadami wytworzonymi w Elektrowni Połaniec nr I/TQ/P/41/2014
4.	Sprawozdania z przeprowadzonej modernizacji wraz z protokołami	x	Wykonawca
5.	Protokół odbioru końcowego	x	Wykonawca i Zamawiający

#### **XIII. Regulacje prawne, przepisy i normy**

- Wykonawca będzie przestrzegał polskich przepisów prawnych łącznie z instrukcjami i przepisami wewnętrznymi Zamawiającego takich jak dotyczące przepisów przeciwpożarowych i ubezpieczeniowych.
- Wykonawca ponosi koszty dokumentów, które należy zapewnić dla uzyskania zgodności z regulacjami prawnymi, normami i przepisami (łącznie z przepisami BHP).
- Obok wymagań technicznych, należy przestrzegać regulacji prawnych, przepisów i norm, które wynikają z ostatnich wydań dzienników ustaw i dzienników urzędowych.

#### **XIV. Warunki dopuszczenia do przetargu (dołączenie do oferty):**

- RODO wobec osób fizycznych, od których dane osobowe bezpośrednio lub pośrednio pozyskał, którego wzór stanowi załącznik do ogłoszenia
- W przypadku gdy oferent jest osobą fizyczną oświadczenia oferenta o wyrażeniu zgody na przetwarzanie przez Enea Połaniec S.A. danych osobowych, którego wzór stanowi załącznik do ogłoszenia.
- Wypełniony dokument Z – 6.
- Warunkiem koniecznym do złożenia oferty jest potwierdzenie spełnienia wymagań określonych w OPZ.

#### **XV. Dokumenty obowiązujące w Enea Połaniec S.A.** dostępne na stronie internetowej Enea Połaniec S.A. pod adresem <https://www.enea.pl/pl/grupaenea/o-grupie/spolki-grupy-enea/polaniec/zamowienia/dokumenty-dla-wykonawcow-i-dostawcow>

- Ogólne Warunki Zakupu Usług
- Instrukcja Ochrony Przeciwpożarowej
- Instrukcja Organizacji Bezpiecznej Pracy
- Instrukcja Postępowania w Razie Wypadków i Nagłych Zachorowań
- Instrukcja Postępowania z Odpadami
- Instrukcja Przepustkowa dla Ruchu materiałowego
- Instrukcja Postępowania dla Ruchu Osobowego i Pojazdów
- Instrukcja w Sprawie Zakazu Palenia Tytoniu
- Załącznik do Instrukcji Organizacji Bezpiecznej Pracy-dokument związany nr 2
- Zmiana adresu dostarczania dokumentów zobowiązaniowych